



STN

Manual de usuario | Manuel d'utilisateur | User's guide

**GANCHO PESADOR DIGITAL DE ALTA RESOLUCIÓN
CROCHET GRUE HAUTE PRÉCISION
HIGH RESOLUTION DIGITAL CRANE SCALE**



v2 08012014

El fabricante se reserva el derecho de modificar sin previo aviso las características de sus productos para introducir mejoras técnicas o cumplir con nuevas regulaciones oficiales. / Le constructeur se réserve le droit de modifier les caractéristiques de ses produits en vue d'y apporter des améliorations techniques ou de respecter de nouvelles réglementations. / The manufacturer reserves the right to modify the specifications of its products in order to make technical improvements or comply with new regulations.

ÍNDICE	
1. GUÍA DE SEGURIDAD	5
2. CARACTERÍSTICAS	5
3. ESPECIFICACIONES	5
4. CAPACIDAD	5
5. DIMENSIONES Y PESO	6
6. PANTALLA Y TECLADO	6
6-1. Teclado	6
6-2. Indicadores	7
6-3. Mensaje	7
7. OPERACIONES	7
7-1. Encendido/Apagado	7
7-2. Cero	7
7-3. Tara encendida/apagada	7
7-4. Bloqueo/Desbloqueo	8
7-5. Seleccionar la unidad de peso	8
8. CONFIGURACIÓN DE USUARIO	8
8-1. Configurar el apagado automático	8
8-2. Brillo de la retroiluminación	8
8-3. Configurar el modo inactivo	8
9. MANTENIMIENTO DE LA BATERÍA	9
10. RESOLUCIÓN DE PROBLEMAS	9
11. GARANTÍA	10

INDEX	
1. GUIDE DE SECURITÉ	11
2. CARACTÉRISTIQUES	11
3. SPÉCIFICATIONS	11
4. PORTÉE	11
5. DIMENSIONS & POIDS	12
6. ÉCRAN & CLAVIER	12
6-1. Clavier bascule	12
6-2. Indicateurs	13
6-3. Message	13
7. OPÉRATIONS	13
7-1. Allumer/Éteindre	13
7-2. Zéro	13
7-3. Tare d'allumage/éteindre	13
7-4. Fermer/Ouvrir	14
7-5. Alimentation	14
8. PROGRAMMER UTILISATEUR	14
8-1. Programmation arrêt automatique	14
8-2. Programmation écran rétro-éclairage	14
8-3. Programmation du Mode Inactive	14
9. MAINTENANCE DE LA BATTERIE	15
10. RÉOLUTION DES PROBLÈMES	15
11. GARANTIE	16

INDEX	
1. SAFETY GUIDE	17
2. FEATURES	17
3. SPECIFICATIONS	17
4. CAPACITY	17
5. DIMENSIONS & WEIGHT	18
6. DISPLAY & KEYS	18
6-1. Scale keys	18
6-2. Indicators	19
6-3. Message	19
7. OPERATIONS	19
7-1. Power On/Off	19
7-2. Zero	19
7-3. Tare In/Out	19
7-4. Lock/Unlock	20
7-5. Unit Switch	20
8. USER SETUP	20
8-1. Auto-Off Timing	20
8-2. Backlight Brightness	20
8-3. Idle Mode Timing	20
9. BATTERY MAINTENANCE	21
10. TROUBLESHOOTING	21
11. WARRANTY	21

1. GUÍA DE SEGURIDAD

Para asegurar un buen uso de la báscula y la precisión en el pesaje, debe ser cuidadoso con las operaciones diarias que realice y el mantenimiento de la misma.

- > NO sobrecargue la báscula. Ello dañaría la célula de carga y anularía la garantía.
- > NO deje ninguna carga colgando de la báscula durante un buen rato. Ello disminuiría la precisión de la báscula y disminuiría la vida de la célula de carga.
- > Inspeccione el gancho y las cadenas antes de utilizar la báscula. Inspeccione los tornillos, las horquillas y los clavos regularmente.
- > Inspeccione la batería frecuentemente. Cuando la báscula finalice su potencia, reemplace las baterías gastadas por unas de nuevas.
- > Gire la carga en vez de la báscula si es necesario.
- > NO utilice la báscula si hay tormenta o lluvia.
- > Cuelgue la báscula en una estantería en una habitación seca y correctamente ventilada. NO sitúe la báscula directamente sobre suelo.
- > NO intente reparar la báscula usted mismo. Contacte a su representante local.

2. CARACTERÍSTICAS

Esta báscula es una combinación de un diseño mecánico resistente y probado, que incorpora la electrónica actual más avanzada para proporcionar un conjunto de características óptimas para el pesaje. Es versátil, precisa y fiable, así como fácil de operar.

- > **Excelente Calidad.** En estricta acordancia con OIML R76, estándares nacionales chinos GB/T11883-2002, y las directrices de la CE Europea.
- > **Gran Seguridad.** Caja de fundición de aluminio, gancho alto y firme y horquilla, pesaje de célula de carga para seguridad de la instalación.
- > **Fiabilidad fuerte.** Tecnología innovadora, circuito de calidad integrado para una alta precisión y una estabilidad de largo tiempo.
- > **Amplia aplicabilidad.** Aplicable en almacenamiento, industria metalúrgica y textil y demás.
- > **Función completa.** Interruptor de resolución, unidad de conversión, apagado automático, inspección de batería, etc.

3. ESPECIFICACIONES

Clase de precisión	Clase III
Rango de Tara	100% F.S.
Rango de Cero	4% F.S.
Tiempo de estabilidad	≤10 sec
Sobrecarga	100% F.S. + 9e
Carga de seguridad	120% F.S.
Última carga	400% F.S.
Batería	3*AA 1.5V baterías
Vida de la batería	≥65 horas (probado con baterías, brillo al nivel 3 y siempre iluminado)
Pantalla	22 mm/11 mm HTN LCD con retroiluminación
Op. Temperatura	-10°C ~ +40°C
Op. Humedad	20% ≤90%

4. CAPACIDAD

Modelo	Capacidad Máx.	Capacidad Mín.	Fracción	División
STN300	300 kg	2 kg	0,1 kg	3.000
STN500	500 kg	4 kg	0,2 kg	2.500
STN1000	1000 kg	10 kg	0,5 kg	2.000

5. DIMENSIONES Y PESO

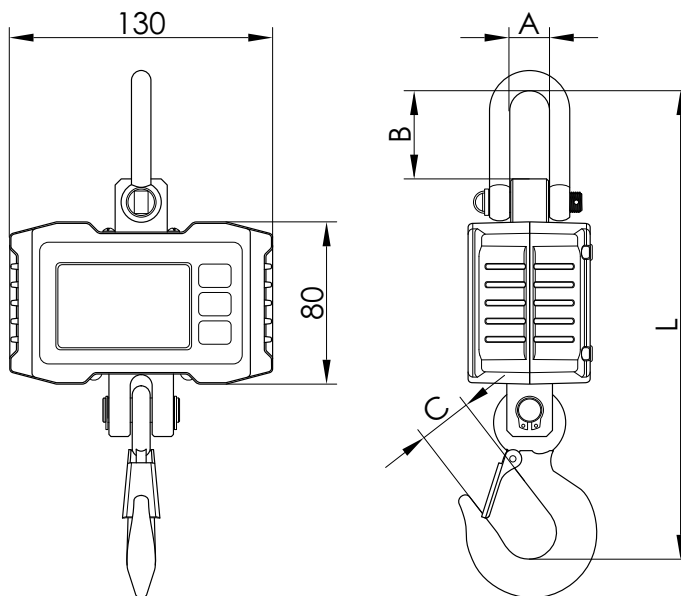

Modelo	A (mm)	B (mm)	C (mm)	L (mm)	N.W. (kg)
STN300	20	43	25	220	1.0
STN500	20	43	25	220	1.0
STN1000	20	43	27	230	1.4

6. PANTALLA Y TECLADO

6-1. TECLADO

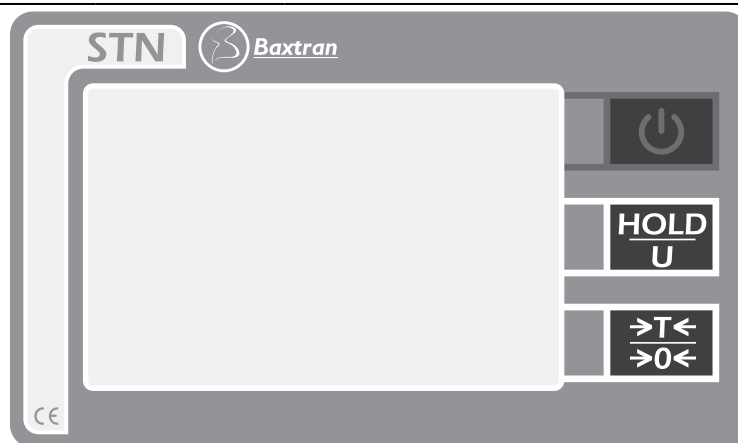

TECLA	NOMBRE	FUNCIÓN
	Encendido/ Apagado	Corta presión: Cancelar y volver al modo de peso Larga presión: Encender/Apagar
	Tara	Corta presión: Tara encendida/apagada; Incrementar dígito Larga presión: Cero/Mover dígito
	Hold	Corta presión: Bloquear/Desbloquear; Confirmar y siguiente Larga presión: Unidad de peso/Introducir punto decimal

6-2. INDICADORES

MENSAJE	NOMBRE	NOTA
<i>S</i>	Estable	Aparece cuando el peso es estable
<i>Z</i>	Cero	Aparece cuando el peso está a cero
<i>T</i>	Tara	Aparece cuando la báscula es tarada
<i>H</i>	Hold	Aparece cuando la báscula es bloqueada
<i>LB</i>	lb	Aparece cuando la unidad es lb
<i>KG</i>	kg	Aparece cuando la unidad es kg
<i>UN</i>	UN	Aparece cuando la unidad es Unidad de Usuario

6-3. MENSAJE

MENSAJE	SIGNIFICA	NOTA
- - - - -		Detectar peso
-		En Modo inactivo
<i>SEtUP</i>	CONFIGURACIÓN	Menú de Configuración de usuario
<i>bAt99</i>	BATERÍA	Porcentaje de la vida de la batería
<i>End</i>	FINAL	Guardar y salir
<i>oFF</i>	APAGAR	Apagar
<i>ovEr</i>	SOBRECARGA	Sobrecargar
<i>Err</i>	ERROR	Operación inválida

7. OPERACIONES

7-1. ENCENDIDO/APAGADO

Presionar la tecla  durante 1 segundo para encender la báscula. La báscula empezará la iniciación y la prueba de encendido. Aparece en pantalla *8.8.8.8* dos veces. Después la capacidad muestra *1000*, el porcentaje de la vida de la batería, muestra *bAt99*, el indicador de peso muestra *- - - - -* en el auto cero.

> Para información sobre el Auto cero, consulte la Configuración de la Báscula en el Manual Técnico.

Presione la tecla  durante 1 segundo para apagar la báscula. El porcentaje de la vida de la batería muestra *bAt90*, aparece en pantalla el mensaje *oFF* y después se apaga.

> Cuando el voltaje de las baterías es inferior a 3.2V, la báscula se autoapagará ella misma. Por favor, reemplace las baterías agotadas por unas de nuevas.

7-2. CERO

Presione la tecla  durante 1 segundo para poner la báscula a cero. Aparecerá en pantalla *Z*.

Si la carga está en movimiento, o tarada, o fuera del rango Cero, aparecerá en pantalla *Err*.

> Para obtener más información sobre el rango cero, consulte la Configuración de la báscula en el Manual Técnico.

7-3. TARA ENCENDIDA/APAGADA

En modo bruto, presione  para introducir tara. Aparece en pantalla *T*.

Si la carga está en movimiento, o negativa, o fuera del rango Tara, aparecerá en pantalla *Err*.

La Tara reducirá el aparente rango de sobrecarga de la báscula. Por ejemplo, si una báscula de 5000*2kg tiene un contenedor de 1000 g como su tara, la báscula se sobrecargará en un nuevo peso de 4018 kg (5000 - 1000 + con 9 divisiones adicionales).

En modo neto, presione  para salir de tara. Aparece en pantalla \bar{T} .

7-4. BLOQUEAR/DESBLOQUEAR

Presione la tecla  para bloquear la pantalla. Aparece en pantalla H .

Presione la tecla  para desbloquear la pantalla. Aparece en pantalla H .



7-5. SELECCIONAR LA UNIDAD DE PESO

Presione la tecla  durante 1s para seleccionar la unidad de peso entre kg, lb y Unidad de Usuario.

Cuando la unidad es kg, kg aparece en pantalla. Cuando la unidad es lb, lb aparece en pantalla. Cuando la unidad es Unidad de Usuario, U aparece en pantalla.

Para mas información sobre la Unidad de Usuario, consulte la Configuración de la báscula en el Manual Técnico.

8. CONFIGURACIÓN DE USUARIO

Presione  y  al mismo tiempo durante 1s para entrar en el menú configuración de Usuario. Aparecerá en pantalla el mensaje $SELU$.

8-1. CONFIGURAR EL APAGADO AUTOMÁTICO

Presione  para configurar el Apagado automático. Aparecerá en pantalla OFF .

Presione  para cambiar el valor de tiempo.

> El Apagado automático puede configurarse como: 0 (desactivado), 5 (5min), 10 (10min), 15 (15min), 30 (30min), 60 (60min). Por defecto está desactivado.

La función de Apagado automático maximiza la vida de la batería de la báscula protegiendo los descuidos de la gente cuando no cierran la báscula cuando ésta no está en funcionamiento.

La cuenta atrás de la hora de Apagado automático empieza cuando no hay acción o carga estable. Cualquier tecla presionando o en acción en carga hace que vuelva a empezar la acción de cuenta atrás.

8-2. BRILLO DE LA PANTALLA

Presione la tecla  para entrar en Brillo de Pantalla. Aparecerá en pantalla br .

Presione la tecla  para cambiar el valor de iluminación.

> La retroiluminación de la pantalla puede configurarse como: OFF (desactivado), 1 (tenue), 2 (normal), 3 (brillante).

La retroiluminación tenue (1) comporta un ahorro importante de la potencia de la batería.

8-3. CONFIGURAR EL MODO INACTIVO

Presione la tecla  para configurar el Modo de Tiempo de reposo. Aparecerá en pantalla IDL .

Presione  para cambiar el valor del tiempo.

- > La configuración del Modo Inactivo puede ser: $\bar{0}$ (desactivado), 5 (5sec), 10 (10sec), 15 (15sec), 30 (30sec), 60 (60sec). Por defecto está configurado en 0 (desactivado).

Para conseguir una efectividad máxima del tiempo de batería, la báscula entra automáticamente en el Modo en Reposo, cuando no hay acción o la carga es estable. En Modo Reposo, la báscula estará trabajando en un estado de consumo de potencia bajo. Cualquier tecla que se presione o en movimiento en carga supone que la báscula salga del Modo en Reposo.

Presione  para salir del Modo Configuración de Usuario.

9. MANTENIMIENTO DE LA BATERÍA

Para rentabilizar al máximo la vida de la batería, por favor tenga en cuenta las siguientes condiciones de mantenimiento de la batería.

- > Esta báscula funciona con 3 pilas AA 1.5V.
- > La tapa de la batería puede ser abierta destornillando los 2 tornillos.
- > Dependiendo de la iluminación de la pantalla y de la configuración del modo en reposo, la batería funciona más de 65 horas.
- > Para conservar la vida de la batería, debe configurar el cierre automático y el Modo Reposo, así como la iluminación tenue de la pantalla.
- > Para obtener la vida más óptima y extensa de la vida de la batería, la batería debe almacenarse entre -20°C (-4°F) y +50°C (122°F). Las baterías almacenadas deben recargarse cada tres meses.
- > Cuando el voltaje de las 3 baterías es inferior a 3.2V, la báscula se apagará automáticamente. Por favor reemplace las baterías agotadas por unas nuevas.

10. RESOLUCIÓN DE PROBLEMAS

Los problemas más sencillos pueden resolverse siguiendo los pasos detallados a continuación. Si los problemas aún existen y persisten, contacte por favor con su representante local.

SÍNTOMA	POSIBLE CAUSA	SOLUCIÓN SUGERIDA
No se enciende cuando se pulsa la tecla 	Batería descargada/defectuosa	Compruebe la batería y cargue
	Tecla encendido/apagado defectuosa	Presione más fuerte y continúe presionando durante 2 segundos
	Cable de potencia defectuoso	Abra el panel frontal, compruebe el cable de potencia
Mostrar flashes	Teclado defectuoso	Contacte con su representante
	Batería descargada	Reemplace las baterías
No ocurre nada cuando se presiona una tecla	La báscula es inestable	Vuelva a conectar el cable de potencia
	Tecla defectuosa	Contacte con su representante
Lectura de peso no estable	Carga en movimiento	Mantenga la carga estable
	Anti-movimiento débil	Cambie el nivel de anti-movimiento
	Célula de carga o teclado húmedo	Seque la célula de carga o el teclado
	Teclado defectuoso	Contacte con su representante
El peso no lee cero cuando no hay carga	Batería descargada	Reemplace las baterías
	Célula de carga estresada durante un tiempo demasiado largo	Cuelgue la báscula en almacenamiento
	Batería descargada	Contacte con su representante
Gran error en la lectura de peso	La báscula no ha sido puesta a cero antes de aplicar la carga	Manual para poner a Cero la báscula antes de cargar
	Unidad equivocada	Cambiar a la unidad apropiada
	La báscula necesita ser calibrada	Calibrar la báscula
	Célula de carga defectuosa o teclado	Contacte con su representante

11. GARANTÍA

Esta balanza está garantizada contra todo defecto de fabricación y de materiales, por un período de un año a partir de la fecha de entrega.

Durante este periodo, GIROPÈS SL, se hará cargo de la reparación de la balanza.

Esta garantía no incluye los daños causados por uso indebido, sobrecarga, o no haber seguido las recomendaciones descritas en este manual.

La garantía no cubre los gastos de envío necesarios para la reparación de la balanza.

1. GUIDE DE SÉCURITÉ

Pour assurer un bon usage de la bascule et la précision dans le pesage, on doit être soigneux avec les opérations quotidiennes que on réalise et d'assurer une bonne maintenance de la balance.

- > NE surchargez pas la bascule. Cela endommagera les capteurs de chargement et annule la garantie.
- > NE laisser aucune charge suspendu au crochet pendant longtemps. Cela réduirait la précision de la balance et peut diminuer la durée de vie du capteur.
- > Inspecter le crochet et les manilles avant d'utiliser la bascule. Inspectez les vis, et tout les mécanismes pouvant être critique a la sécurité.
- > Inspectez fréquemment la batterie. Remplacer les piles usagées par unes nouveaux lorsque la balance n'avez pas de puissance.
- > Lors de la manipulation tournez la charge plutôt que le crochet quand c'est nécessaire.
- > NE PAS utiliser la balance sous la pluie ou dans des conditions venteuses.
- > Accrochez le crochet sur une étagère dans un endroit sec et bien aéré. NE PAS placer la bascule directement à meme le sol.
- > NE PAS tenter de réparer la bascule vous-même. Contactez votre représentant local.

2. CARACTÉRISTIQUES

Cette bascule c'est une combinaison d'un design mécanique résistant et vérifiée qui intègre l'électronique actuel la plus avancée pour fournir un ensemble de caractéristique polyvalente très utile. Précis, fiable et facile à utiliser.

- > **Excellente qualité.** En strict concordance avec OIML R76, standards nationales chinoise GB/T11883-2002 et les directives européennes CE.
- > **Grande sécurité.** Boîte de raccordement en aluminium, crochet haut et ferme.
- > **Grand Fiabilité.** Technologie innovant, circuit intégré de haute qualité pour une haute précision et stabilité pour longtemps.
- > **Application large.** Application en stockage, industrie métallurgique et textile.
- > **Fonction-full.** Interrupteur de résolution, unité de conversion, auto extinction, contrôle de batterie, etc.

3. SPÉCIFICATIONS

Type de précision	Classe III
Range Tare	100% F.S.
Range zéro	4% F.S.
Temps stable	≤10 sec
Surcharge	100% F.S. + 9e
Charge de sécurité	120% F.S.
Charge ultime	400% F.S.
Batterie	3*AA 1.5V batteries
Chargeur	≥65 heures (testé par des batteries dédiées, rétro-éclairé niveau 3, toujours allumé)
Écran	22 mm/11 mm HTN LCD avec rétro-éclairage
Op. Temp.	-10°C ~ +40°C
Op. Humidité	20% ≤90%

4. PORTÉE

Modèle	Portée Max.	Portée Min.	Précision	Division
STN300	300 kg	2 kg	0,1 kg	3.000
STN500	500 kg	4 kg	0,2 kg	2.500
STN1000	1000 kg	10 kg	0,5 kg	2.000

5. DIMENSIONS & POIDS

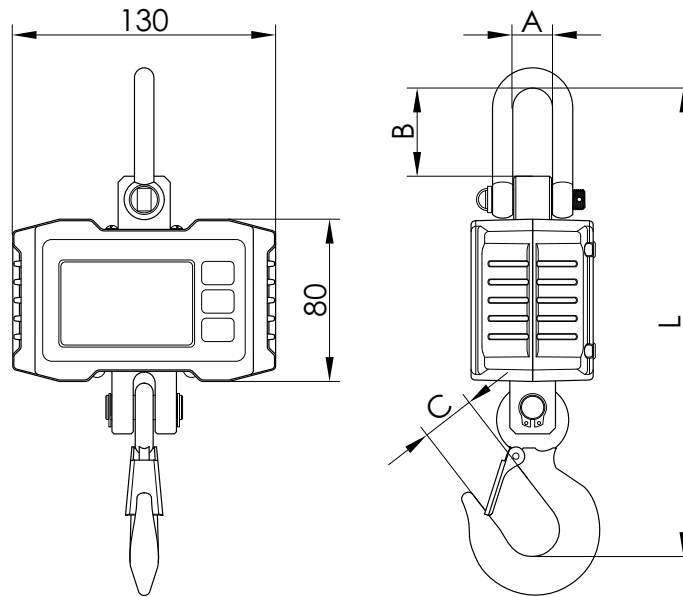

Modèle	A (mm)	B (mm)	C (mm)	L (mm)	N.W. (kg)
STN300	20	43	25	220	1.0
STN500	20	43	25	220	1.0
STN1000	20	43	27	230	1.4

6. ÉCRAN & CLAVIER

6-1. CLAVIER BASCULE

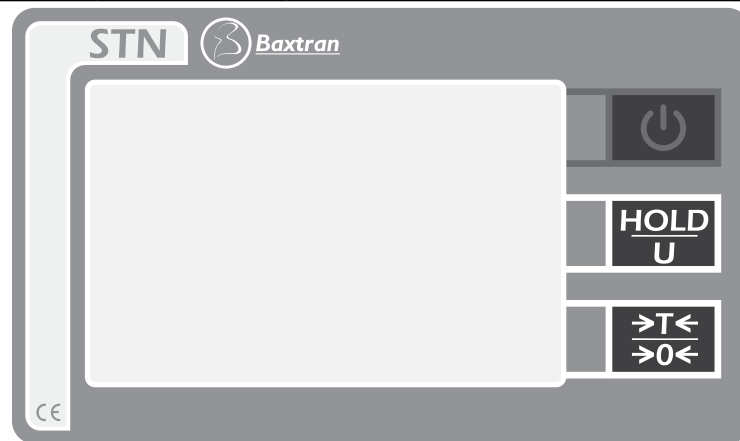

TOUCHE	NOM	FONCTION
	Allumer/ Éteindre	Brève pression: Annuler & retourner au mode de pesage Longue pression: Allumer/éteindre
	Tare	Brève pression: Tarer ou non tarer; augmenter le digit Longue pression: Zéro/déplacer le digit
	Hold	Brève pression: fermer/ouvrir; Confirmer & prochaine Longue pression: Unité Change/Entrée décimal point

En mode net, appuyez sur la touche  pour sortir de la tare. Il apparaît \bar{t} sur l'écran.

7-4. FERMER/OUVRIR

Poussez la touche  pour fermer l'écran. Il apparaît H sur l'écran.

Poussez la touche  pour ouvrir l'écran. Il apparaît H sur l'écran.



7-5. UNITÉ DE CHANGE

Poussez la touche  pendant 1s pour changer l'unité entre kg, livre et l'Unité d'Utilisateur.

Quand l'unité est de kg, kg apparaît. Quand l'unité est livre, lb apparaît. Quand l'unité est Unité d'Utilisateur, $U1$ apparaît.

Pour plus d'information sur l'Unité d'Utilisateur, consultez la Configuration de la Bascule dans le Manuel Technique.

8. PROGRAMMER UTILISATEUR

Poussez la touche  et  à la fois pendant 1s pour entrer dans le menu de programmation. Le message $SELU\bar{P}$ apparaîtra sur l'écran (programmer).

8-1. PROGRAMMATION ARRÊT AUTOMATIQUE

Poussez la touche  pour introduire l'heure d'auto fermeture. Il apparaîtra sur écran OFF - - .

Poussez la touche  pour changer la valeur du temps.

> Le temps d'auto extinction peut être programmé à: 0 (désactivé), 5 (5min), 10 (10min), 15 (15min), 30 (30min), 60 (60min). Il est interdit par défaut.

La fonction d'auto-extinction maximise la vie de la batterie de la bascule en protégeant les négligences des utilisateurs quand ils ne ferment pas la bascule quand celle-ci n'est pas en fonctionnement.

Le décompte de l'heure d'auto extinction commence quand il n'y a pas d'action ou de charge stable. N'importe quelle touche en l'appuyant ou en motion en charge fait qu'il annule l'auto extinction.

8-2. PROGRAMMATION ÉCRAN RÉTRO-ÉCLAIRAGE

Poussez la touche  pour entrer l'écran lumineux. Sur l'écran il apparaîtra br - - .

Poussez la touche  pour changer la puissance lumineuse.

> L'illumination de l'écran peut être programmée à: OFF (désactivé), 1 (dim), 2 (normal), 3 (bright).

L'illumination d'écran tenue épargne la puissance de la batterie.

8-3. PROGRAMMATION DU MODE INACTIF

Poussez la touche  pour entrer en Mode veille. Sur écran IDL - - .

Poussez la touche  pour changer la valeur du temps.

> La Mode peut être programmée à: 0 (désactivé), 5 (5sec), 10 (10sec), 15 (15sec), 30 (30sec), 60 (60sec). Il est de 0 seconds (désactivé) par défaut.

Pour obtenir une effectivité maximale du temps de batterie, la bascule entre automatiquement dans le mode temps de veille, quand il n'y a pas d'action ou la charge est stable. Dans ce mode, la bascule travaillera dans un état de consommation basse. N'importe quelle touche qui est appuyée ou en mouvement en charge il supposera que la bascule sort de son mode veille..

Poussez la touche  pour sortir de la configuration d'Utilisateur.

9. MAINTENANCE DE LA BATTERIE

Pour rentabiliser au maximum la vie de la batterie, s'il vous plaît tenez en compte des conditions suivantes de maintenance de la batterie.

- > Cette bascule fonctionne avec 3 AA 1.5V batteries.
- > La batterie est fixe d'une manière permanente à l'intérieur de la caisse de la batterie.
- > En dépendant de l'illumination de l'écran et de la configuration de la manière de repos, la batterie fonctionne 65 heures.
- > Pour conserver la vie de la batterie, on doit configurer la fermeture automatique et la Mode veille, ainsi que l'illumination tenue de l'écran.
- > Pour obtenir la vie la plus parfaite et étendue de la vie de la batterie, la batterie doit être stockée entre -20°C (-4°F) et +50°C (122°F). Les batteries stockées doivent être rechargées chaque trois mois.
- > Lorsque le voltage des 3 piles est inférieur que 3.2V, la balance s'éteindra automatique. Remplacez les piles épuisées par unes nouveaux.

10. RÉOLUTION DE PROBLÈMES

Les problèmes les plus simples peuvent être résolus-en suivant les pas détaillés ensuite. Si les problèmes persistent encore, contactez s'il vous plaît votre représentant local.

SYMPTOMES	POSSIBLE MOTIF	SOLUTION PROPOSE
Il ne s'allume pas quand on pousse la touche 	Batterie déchargé/défectueuse	Vérifier la batterie et la charger
	Touche d'allumage/éteinte défectueuse	Pousser plus fort et continuer en poussant pendant 2 seconds
	Câble de puissance défectueux	Ouvrir le panneau frontal. Vérifier le câble de puissance
Montrer flashes	Clavier défectueux	Contacteur avec votre représentant
	Batterie déchargé	Changer les piles
Il ne répond pas quand on pousse une touche	La bascule est instable	Reconnecter le câble de puissance
	Touche défectueuse	Contacteur avec votre représentant
La lecture du poids n'est pas stable	Charge en mouvement	Maintenir la charge stable
	Anti-mouvement faible	Changer le niveau d'anti mouvement
	Capteur de chargement ou clavier humide	Sécher le capteur de chargement ou clavier
	Clavier défectueux	Contacteur avec votre représentant
Le poids n'arrive pas à zéro quand il n'y a pas aucune charge	Batterie déchargé	Changer les piles
	Capteur de chargement stressé pendant un long temps	Accrocher la bascule en stockage
	Déviations des cellules	Contacteur avec votre représentant
Grand erreur en la lecture du poids	La bascule ne s'a mis pas à zéro avant de la charger	Manuel pour une mise à zéro la bascule avant de la charger
	Unité trompé	Changer la unité correcte
	La bascule besoin être calibrée	Calibrer la bascule
	Capteur de chargement ou clavier défectueux	Contacteur avec votre représentant

11. GARANTIE

Cette balance est garantie contre tout défaut de fabrication et de matériel pendant 1 an à partir de la date de livraison.

Durant cette période, GIROPÈS SL. se chargera de la réparation de la balance.

Cette garantie n'inclut pas les dommages causés par une utilisation impropre, surcharge ou par le non respect des recommandations décrites dans ce manuel.

La garantie ne couvre pas les frais d'envois nécessaires à la réparation de la balance.

1. SAFETY GUIDE

For good performance and precise measurement, be careful with daily operation and maintenance.

- > Do NOT overload scale. This will damage loadcell and void warranty.
- > Do NOT leave load hung on the scale for long. This will decrease scale's accuracy and shorten loadcell's life.
- > Inspect shackle and hook before using. Check clips, pins and screws regularly.
- > Check battery frequently. When scale runs out of power, replace the dead batteries with new ones.
- > Rotate load rather than scale if needed.
- > Do NOT use scale under thunder or rain.
- > Hang scale on shelf in dry and well-ventilated room. Do NOT place scale on the ground directly.
- > Do NOT attempt to repair scale yourself. Contact your local representative.

2. FEATURES

This scale is a combination of sound and proven mechanical design, with today's most advanced electronics to provide a superb feature set. It is versatile, reliable, accurate and easy to operate.

- > **Superb Quality.** Strictly in accordance with OIML R76, Chinese GB/T11883-2002 national standards, and European CE directives.
- > **Great Safety.** Aluminum-casting case, high firm hook and shackle, dedicated weighing loadcell for safety installation.
- > **Strong Reliability.** Cutting-edge technology, quality integrated circuit for high performance and long-time stability.
- > **Broad Applicability.** Popular and applicable in storage, textile, metallurgy industry, and so forth.
- > **Complete Function.** Resolution switch, unit conversion, auto power-off, battery inspection, etc.

3. SPECIFICATIONS

Accuracy	Class III
Tare Range	100% F.S.
Zero Range	4% F.S.
Stable Time	≤10 sec
Overload	100% F.S. + 9e
Safety Load	120% F.S.
Ultimate Load	400% F.S.
Battery	3*AA 1.5V batteries
Battery life	≥65 hours (tested by dedicated batteries, backlight level 3, always lit)
Display	22 mm/11 mm HTN LCD with backlight
Op. Temp.	-10°C ~ +40°C
Op. Humidity	20% ≤90%

4. CAPACITY

Model	Max. Cap.	Min. Cap.	Res.	Division
STN300	300 kg	2 kg	0,1 kg	3.000
STN500	500 kg	4 kg	0,2 kg	2.500
STN1000	1000 kg	10 kg	0,5 kg	2.000

5. DIMENSIONS & WEIGHT

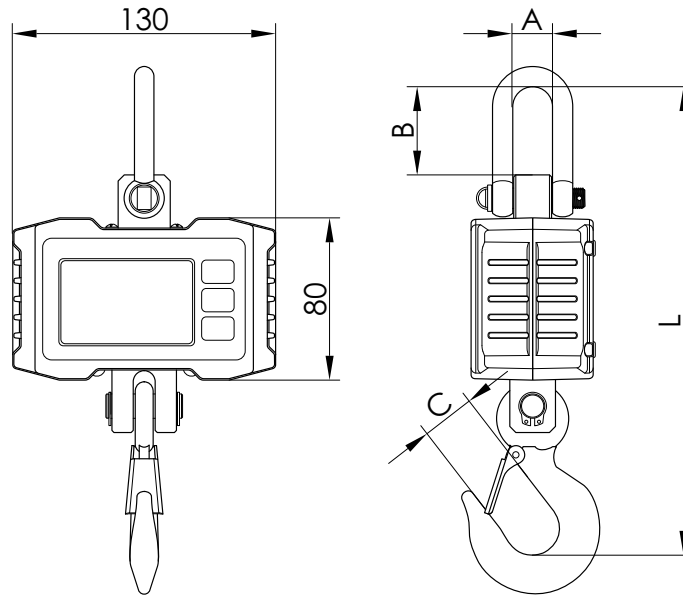

Model	A (mm)	B (mm)	C (mm)	L (mm)	N.W. (kg)
STN300	20	43	25	220	1.0
STN500	20	43	25	220	1.0
STN1000	20	43	27	230	1.4

6. DISPLAY & KEYS

6-1. SCALE KEYS

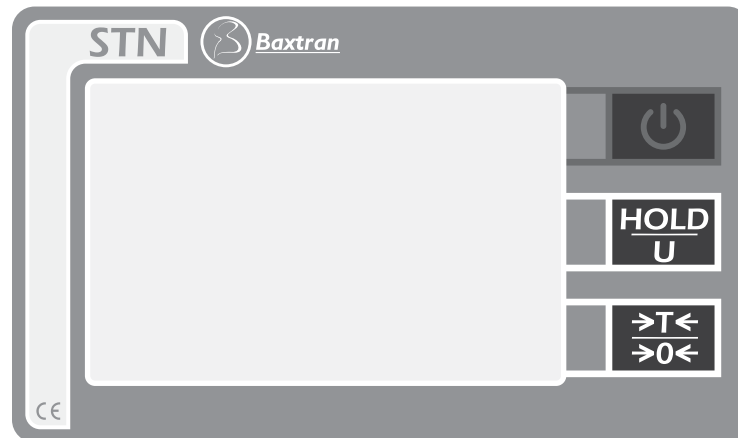

KEY	NAME	FUNCTION
	On-Off	Short pressing: Cancel & return to weighing mode Long pressing: Power-on/Power-off
	Tare	Short pressing: Tare in/out; Increase digit Long pressing: Zero/Move digit
	Hold	Short pressing: Lock/unlock; Confirm & next Long pressing: Unit Switch/Input decimal point

6-2. INDICATORS

MESSAGE	NAME	NOTE
S	Stable	Shown when weight is stable
Z	Zero	Shown when weight is at zero
T	Tared	Shown when scale is tared
H	Hold	Shown when scale is locked
LB	lb	Shown when unit is lb
KG	kg	Shown when unit is kg
UN	UN	Shown when unit is User Unit

6-3. MESSAGE

MESSAGE	STAND FOR	NOTE
- - - - -		Detect weight
-		In Idle Mode
SETUP	SETUP	User Setup Menu
bAt99	BATTERY	Battery life percentage
End	END	Save and exit
oFF	OFF	Power off
ouEr	OVERLOAD	Overloading
Err	ERROR	Invalid operation

7. OPERATIONS

7-1. POWER ON/OFF

Press  for 1s to power-on scale. Scale perform initialization and power-on test, *8.8.8.8* shows twice, then capacity *1000* shows, battery life percentage *bAt99* shows, weight detection *- - - - -* shows and then auto zero.

> For information about Auto-Zero, refer to Scale Configuration in Technical Manual.

Press  for 1s to power-off scale. Battery life percentage *bAt99* shows, off message *oFF* shows, and then cut off power.

> When 3 batteries voltage is lower than 3.2V, scale will auto power-off itself. Please replace the dead batteries with new ones.

7-2. ZERO

Press  for 1s to zero. *Z* shows.

If load is in motion, or tared, or out of Manual-Zero Range, *Err* shows.

> For information about Manual-Zero Range, refer to Scale Configuration in Technical Manual.

7-3. TARE IN/OUT

In gross mode, press  to tare in. *T* shows.

If load is in motion, or negative, or out of Tare Range, *Err* shows.

*Tare will reduce the apparent overload range of scale. For example, if a 5000*2kg scale has a 1000kg container as its tare, the scale will overload at a new weight of 4018kg (5000 - 1000 + additional 9 divisions).*

In net mode, press  to tare out. *T* disappears.

7-4. LOCK/UNLOCK

Press  to lock screen. *H* shows.

Press  to unlock screen. *H* disappears.



7-5. UNIT SWITCH

Press  for 1s to switch unit in between kg, lb, and User Unit.

When unit is kg, kg shows. When unit is lb, lb shows. When unit is User unit, U shows.

For more information about User Unit, refer to Scale Configuration in Technical Manual.

8. USER SETUP

Press  and  at the same time for 1s to enter User Setup menu. *SELU* shows.

8-1. AUTO-OFF TIMING

Press  to enter Auto-Off Timing. *OFF* shows.

Press  to change timing value.

> Auto-Off Timing can be set to: 0 (disabled), 5 (5min), 10 (10min), 15 (15min), 30 (30min), 60 (60min). It is disabled by default.

Auto-Off function maximizes scale's battery life against people's carelessness not to power off scale when it's not working.

Auto-Off starts countdown timer when there's no action or load is stable. Any key pressing or motion in load restarts countdown timer.

8-2. BACKLIGHT BRIGHTNESS

Press  to enter Backlight Brightness. *br* shows.

Press  to change brightness value.

> Backlight Brightness can be set to: *OFF* (disabled), 1 (dim), 2 (normal), 3 (bright).

Dim backlight brightness saves battery power dramatically.

8-3. IDLE MODE TIMING

Press  to enter Idle Mode Timing. *IDL* shows.

Press  to change timing value.

> Idle Mode Timing can be set to: 0 (disabled), 5 (5sec), 10 (10sec), 15 (15sec), 30 (30sec), 60 (60sec). It is 0 seconds (disabled) by default.

To maximize battery life, scale automatically enters Idle Mode, when there's no action or the load is stable. In Idle Mode, scale works in low-power consumption status. Any key pressing or motion in load wakes up scale from Idle Mode.

Press  to exit User Setup.

9. BATTERY MAINTENANCE

To maximize battery life, please note the following battery maintenance guide.

- > This scale is powered by a 3 AA 1.5V batteries.
- > Battery house can be opened by screwing off 2 screws.
- > Depending on backlight brightness and idle mode setting, battery works over 65 hours.
- > In order to conserve battery life, enable Auto-Off and Idle Mode, dim backlight brightness.
- > To obtain maximum service life, battery should be stored between -20°C (-4°F) and +50°C (122°F). Stored batteries should be recharged every three months.
- > When 3 batteries voltage is lower than 3.2V, scale will auto power-off itself. Please replace the dead batteries with new ones.

10. TROUBLESHOOTING

Simple problems can be resolved as below listed solution. If problems still exist, please contact your local representative.

SYMPTOM	POSSIBLE CAUSE	SUGGESTED SOLUTION
Not power-on after  is pressed	Discharged/defective battery	Check battery and replace
	Defective On/Off key	Press harder and keep pressing for 2s
	Defective power cable	Open front panel, check power cable
	Defective mainboard	Contact representative
Backlight flashes	Discharged battery	Replace battery
No action taken after key pressed	Scale is disturbed	Re-plug power cable
	Defective key	Contact representative
Weight reading not stable	Load in motion	Keep load stable
	Weak Anti-Motion	Change Anti-Motion level
	Damped load cell or mainboard	Dry load cell or mainboard
Weight reading not zero when no load	Defective mainboard	Contact representative
	Discharged battery	Replace battery
	Load cell stressed too long	Hang scale in storage
Large error in weight reading	Load cell drifts	Contact representative
	Scale not zeroed before applying load	Manual Zero scale before loading
	Wrong unit	Switch to correct unit
	Scale requires calibration	Calibrate scale
	Defective load cell or mainboard	Contact representative

11. WARRANTY

This scale is warranted against defects of manufacturing and materials for a period of 1 year, from the delivery date.

During this period, GIROPÈS SL will take charge of repairing the scale.

This warranty does not cover defects or damaged caused by misuse, overloading or improper installation contrary to the recommendations described in this manual.

This warranty does not cover shipping costs for the reparation of the balance.

**DECLARACIÓN DE CONFORMIDAD
DECLARATION DE CONFORMITÉ
DECLARATION OF CONFORMITY**



Nosotros:

Nos/We:

BAXTRAN S.L.
Pol. Empordà International
C/F. Parcela 15-16
E-17469 VILAMALLA (Girona)
- SPAIN -

Declaramos bajo nuestra responsabilidad que el producto denominado:
Nous déclarons sous notre responsabilité que le produit ci-dessous nommé:
Declare under our responsibility that the denominated product:

Balanzas serie STN (STN300, STN 500, STN1000)
Balances serie STN (STN300, STN 500, STN1000)
Scales serie STN (STN300, STN 500, STN1000)

A la cual se refiere la presente declaración, es conforme a las siguientes normas o documentos:
A la quelle se refaire la présente déclaration, et conforme aux normes suivantes ou documents:
To wich déclaration referes to, conform wich the followings standards or other normative documents:

Conformidad CE:
Conformité CE/CE conformity:

2004/108/CEE Directiva sobre la compatibilidad electromagnética.
2004/108/CEE Directive sur la compatibilité électromagnétique.
2004/108/CEE Directive on the electromagnetic compatibility.

2006/42/CEE Directiva de Seguridad de Máquinas (accesorios elevación).
2006/42/CEE Directive de Sécurité de Machines (accessoires d'élévation).
2006/42/CEE Machinery Directive (elevation accessories).

2006/95/CEE Directiva de Baja Tensión (LVD).
2006/95/CEE Directive Basse Tension (LVD).
2006/95/CEE Directive Low Voltage (LVD).

Jordi ribalta

Director General
General Manager



Baxtran

marca propiedad de
marque propriété de
trade mark propriety of



GIROPÈS S.L.
Pol. Empordà Internacional
C/ Molló, 15-16
17469 VILAMALLA (Spain)
T. (34) 972 527 212
F. (34) 972 527 211
www.giropes.com
www.baxtran.com